

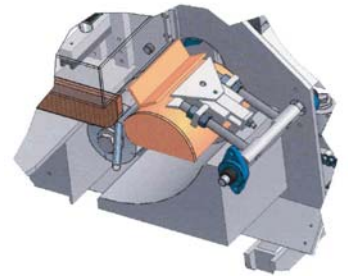

**GEMOFOR**  
POUR UN MONDE DE PERFORMANCE

# G-RADIUS

## Machine à coin rond

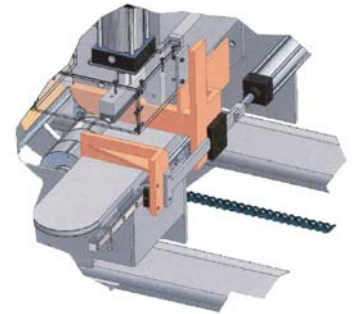
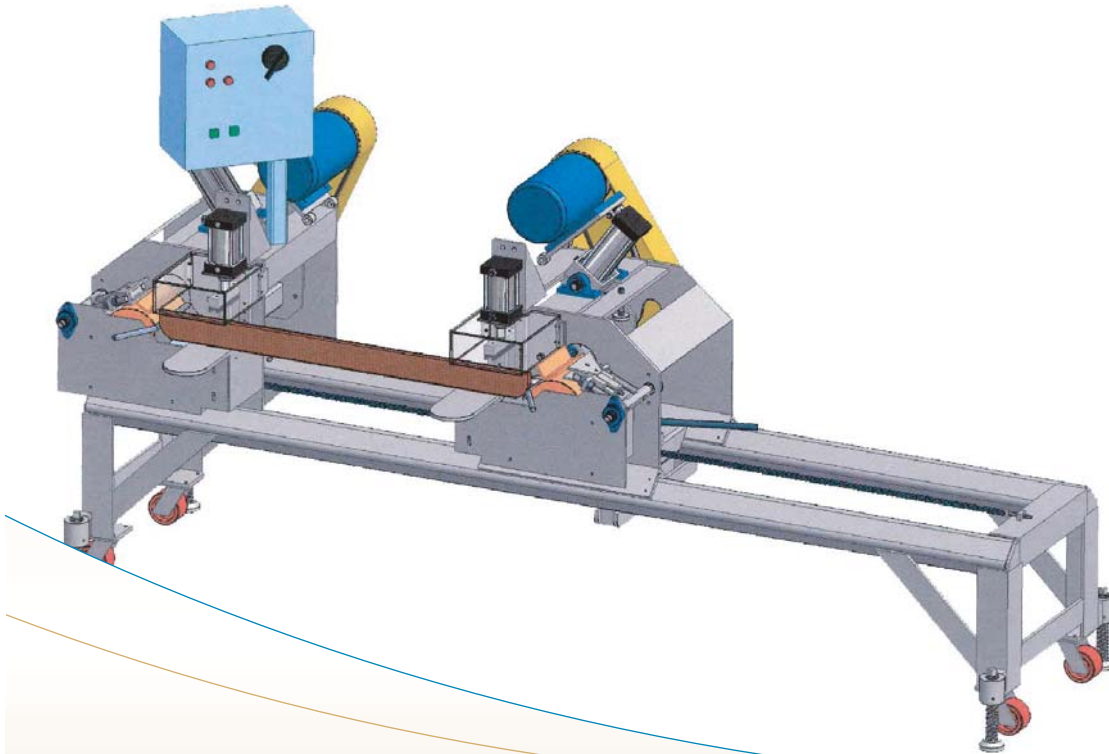

## PERFORMANTE, MALÉABLE ET ABORDABLE

Destinée à des applications très spécialisées telles que la structure de lit et les poteaux de clôture, la machine à coin rond possède des caractéristiques menant à l'obtention d'un produit fini de qualité supérieure.

Quoique entièrement manuelle, elle est très performante, malléable et abordable. Construite sur roulettes, elle peut être intégrée à votre ligne de production lors de la mise en oeuvre du produit spécifique et être retirée par la suite.

### Avantages

- Couteaux :
  - 2 têtes avec couteaux interchangeables.
- Motorisation et pied presseur :
  - Montés sur vérin pneumatique.
- Boîtier de sécurité :
  - Sur roulement à billes;
  - Se déplace avec le mouvement des têtes.

### Spécifications

- 1 à 7 planches en même temps.
- Chargeur semi-automatique sur vérin pneumatique permettant d'empiler à l'extérieur puis d'actionner l'opération sans danger.
- Permet un maximum de 10 cycles/minute.
- Roulettes de déplacement.
- Diamètre des couteaux : 5,9".
- Largeur des couteaux : trois couteaux pour un total de 5,9".
- Nombre de couteaux par tête : 4.
- Vitesse d'opération : de 10 à 15 cycles/minute.

Maintenant fabriqué et vendu par :

**CARBOTECH**  
INTERNATIONAL 

### Siège social

2250, rue Saint-Jean  
Plessisville (Québec)  
Canada G6L 2Y4  
Téléphone : 819 362-6317  
Télécopieur : 819 362-6166  
info@carbotech-intl.com  
www.carbotech-intl.com

### Doug Eubanks, U.S. Corporate manager

518 Grand Point Drive  
Hot Spring, AR 71901, USA  
Phone: 501 262-2169  
Fax: 501 262-4578  
Cell.: 501 282-3242  
dougaseubanks@earthlink.net