

Brosse motorisée



GEMOFOR

POUR UN MONDE DE PERFORMANCE



Pour une production sans tache

Pour un monde de performance

La brosse motorisée de GEMOFOR s'installe à la sortie de la jointeuse afin d'enlever le surplus de colle risquant de créer des taches inesthétiques lors de la cuisson.

Grâce à sa flexibilité et sa faible épaisseur, la brosse motorisée s'adapte facilement aux équipements existants.

Avantages

- Chaque brosse est motorisée individuellement.
- Chaque brosse est nettoyée par un racleur s'ajustant selon l'usure de celle-ci.

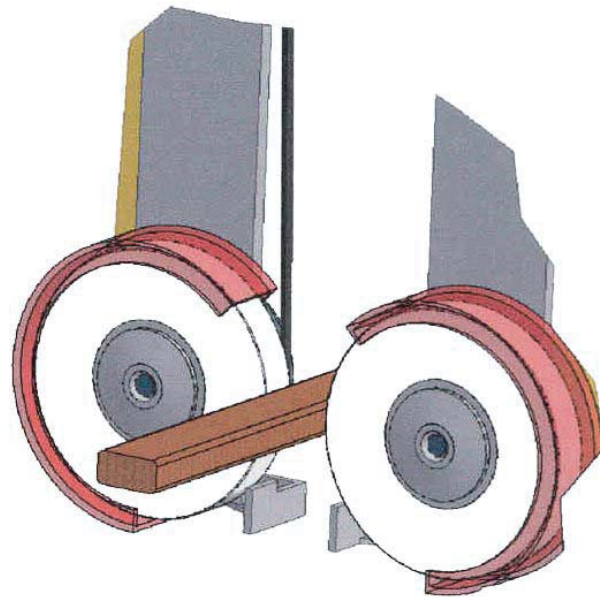

Spécifications

- Deux brosses de nylon jetables d'un diamètre de 12".
- Ajustement de largeur manuelle sur pivot avec barrure.
- Garde protégeant brosses et courroies.

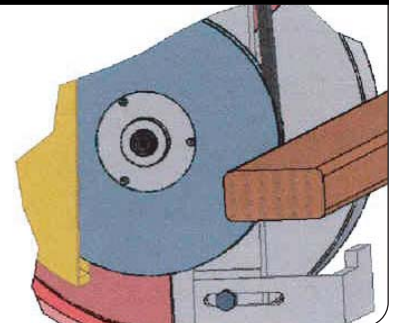

Maintenant fabriqué et vendu par :

CARBOTECH
INTERNATIONAL

Siège social

2250, rue Saint-Jean
Plessisville (Québec)
Canada G6L 2Y4

Téléphone : 819 362-6317
Télécopieur : 819 362-6166
info@carbotech-intl.com
www.carbotech-intl.com



GEMOFOR

POUR UN MONDE DE PERFORMANCE

Doug Eubanks,
U.S. Corporate manager

518 Grand Point Drive
Hot Spring, AR 71901, USA
Phone: 501 262-2169

Fax: 501 262-4578
Cell.: 501 282-3242

dougaseubanks@earthlink.net